

Manomètre à capsule, acier inox

Pour l'industrie du process

Types 632.50 et 633.50, diam. 63 [2 1/2"], 100 [4"], 160 [6"]

Fiche technique WIKA PM 06.03



Pour plus d'agrément, voir page 8

Applications

- Pour fluides gazeux, secs et agressifs, également dans des environnements agressifs
- Industrie du process : industries chimiques / pétrochimiques, pharmaceutiques, biotechnologiques, fabricants de machines et production d'énergie

Particularités

- Correction du point zéro à l'avant
- Entièrement fabriqué en acier inox
- Avec boîtier rempli de liquide pour applications avec charges dynamiques et vibrations élevées (type 633.50)
- Faibles échelles de mesure de 0 ... 2,5 mbar à 0 ... 600 mbar ou de 0 ... 1 inH₂O à 0 ... 240 inH₂O



Manomètre à capsule type 632.50

Description

Les manomètres à capsule type 632.50 et 633.50 sont fabriqués entièrement en acier inox et conviennent donc tout particulièrement pour des applications dans l'industrie de process. Ils sont basés sur le système de mesure éprouvé à capsule. Lors d'une mise sous pression, l'expansion de l'élément capsule, proportionnelle à la pression incidente, est transmise au mouvement et affichée.

L'exécution modulaire permet une multitude de combinaisons de matériaux de boîtiers, de raccords process, de diamètres et d'étendues de mesure. Ce haut niveau de variance permet à l'instrument d'être utilisé dans une large gamme d'applications dans l'industrie de process.

Pour une installation sur des panneaux de contrôle, les manomètres à capsule peuvent, en fonction du raccord process, être équipés d'une bride d'installation ou d'une lunette triangulaire et d'un étrier de fixation.

Le type 633.50 avec boîtier rempli de liquide convient pour des contraintes dynamiques de pression élevées et des vibrations.

Les échelles de mesure de 0 ... 2,5 mbar à 0 ... 600 mbar ou de 0 ... 1 inH₂O à 0 ... 240 inH₂O et les échelles de vide et de mesure +/- assurent les étendues de mesure requises pour une large variété d'applications.

Spécifications

Informations de base	
Norme	EN 837-3 Pour obtenir des informations sur le thème "Choix, installation, manipulation et fonctionnement des manomètres", voir les Informations techniques IN 00.05.
Autre version	<ul style="list-style-type: none"> ■ Pour l'oxygène, exempt d'huile et de graisse ■ Selon NACE ¹⁾ MR 0175 / ISO 15156, utilisation dans des environnements contenant H₂S dans la production de pétrole et de gaz ■ Avec contact inductif intégré, type 831 pour type 632.50.100 et échelle de mesure ≥ 0 ... 100 mbar [0 ... 40 inH₂O] Pour obtenir des informations sur les contacts électriques, voir les Informations techniques IN 00.48
Diamètre (diam.)	<ul style="list-style-type: none"> ■ Ø 63 mm [2 ½"] ■ Ø 100 mm [4"] ■ Ø 160 mm [6"]
Lieu du raccordement	<ul style="list-style-type: none"> ■ Plongeur vertical (radial) ■ Raccord arrière excentré ■ Raccord arrière centré (uniquement pour diamètre 63 [2 ½"])
Voyant	<ul style="list-style-type: none"> ■ Verre de sécurité feuilleté ■ Polycarbonate (avec remplissage de boîtier)
Boîtier	
Exécution	Niveau de sécurité "S1" selon EN 837-3 Avec évent de sécurité à l'arrière du boîtier (uniquement pour diam. 100 [4"] et diam. 160 [6"])
Matériau	<ul style="list-style-type: none"> ■ Acier inox 1.4301 (304) ■ Acier inox 1.4571 (316Ti)
Joint	<ul style="list-style-type: none"> ■ Lunette à baïonnette, acier inox ■ Lunette à baïonnette, acier inox poli
Montage	<ul style="list-style-type: none"> ■ Sans ■ Colletette arrière, acier inox ■ Colletette avant, acier inox ■ Colletette arrière, acier inox, poli ■ Lunette triangulaire avec étrier de fixation, acier inox ²⁾ ■ Lunette triangulaire avec étrier de fixation, acier inox, poli ²⁾ <p>Pour plus d'informations sur les "Types de montage, brides de montage, découpes de panneaux", voir les informations techniques IN 00.04</p>
Remplissage de boîtier (type 633.50)	<ul style="list-style-type: none"> ■ Sans ■ Mélange glycérine-eau ³⁾ ■ Huile silicone ³⁾
Mouvement	<ul style="list-style-type: none"> ■ Acier inox

1) Pour obtenir des informations générales sur les normes NACE, voir les Informations techniques IN 00.21

2) Uniquement pour raccord arrière

3) Disponible uniquement pour l'échelle de mesure ≥ 0 ... 60 mbar [0 ... 24 inH₂O]

Elément de mesure	
Type d'élément de mesure	Elément à capsule
Matériau (en contact avec le fluide)	
Elément à capsule	Acier inox 316L
Joint	<ul style="list-style-type: none"> ■ FPM/FKM ■ PTFE ¹⁾
Raccord process	Acier inox 316L
Etanchéité aux fuites	<ul style="list-style-type: none"> ■ Taux de fuite : < 1 · 10⁻³ mbar l/s ■ Test à l'hélium, taux de fuite : < 1 · 10⁻⁵ mbar l/s

1) Pour les instruments dont la température ambiante requise est de -40 ... +60 °C [-40 ... +140 °F]

Caractéristiques de précision	
Classe de précision	
EN 837-3	<ul style="list-style-type: none"> ■ Classe 1,6 ■ Classe 1,0¹⁾
ASME B40.100	<ul style="list-style-type: none"> ■ $\pm 2\%$ $\pm 1\%$ $\pm 2\%$ de l'intervalle de mesure (grade A) ■ $\pm 1\%$ de l'intervalle de mesure (grade 1A)¹⁾
Réglage du point zéro à l'aide d'une vis de réglage	<ul style="list-style-type: none"> ■ Devant, après l'ouverture de la lunette à baïonnette²⁾ ■ Devant, par l'ouverture du voyant³⁾ ■ Devant, par la vis de réglage du voyant⁴⁾
Erreur de température	En cas d'écart par rapport aux conditions de référence sur le système de mesure : $\leq \pm 0,6\%$ par 10 °C [$\leq \pm 0,6\%$ par 18 °F] de la valeur pleine échelle
Conditions de référence	
Température ambiante	+20 °C [+68 °F]

- 1) Sélectionnable pour type 632.50 (sans remplissage de boîtier) et échelle de mesure $\geq 0 \dots 40$ mbar [0 ... 16 inH₂O] ou pour type 633.50 (avec remplissage de boîtier) et échelle de mesure $\geq 0 \dots 100$ mbar [0 ... 40 inH₂O]
2) Pour type 632.50 (sans remplissage de boîtier) et versions sans bride de montage
3) Pour type 632.50 (sans remplissage de boîtier) et versions avec bride de montage, l'ouverture du voyant pour le réglage du point zéro est obturée par un bouchon conique
4) Pour type 633.50 (avec remplissage de boîtier)

Echelles de mesure

mbar	
0 ... 2,5 ¹⁾	0 ... 60
0 ... 4 ¹⁾	0 ... 100
0 ... 6 ¹⁾	0 ... 160
0 ... 10 ¹⁾	0 ... 250
0 ... 16 ²⁾	0 ... 400
0 ... 25 ²⁾	0 ... 600
0 ... 40	-

kg/cm ²	
0 ... 0,0025 ¹⁾	0 ... 0,06
0 ... 0,004 ¹⁾	0 ... 0,1
0 ... 0,006 ¹⁾	0 ... 0,16
0 ... 0,01 ¹⁾	0 ... 0,25
0 ... 0,016 ²⁾	0 ... 0,4
0 ... 0,025 ²⁾	0 ... 0,6
0 ... 0,04	-

kPa	
0 ... 0,25 ¹⁾	0 ... 6
0 ... 0,4 ¹⁾	0 ... 10
0 ... 0,6 ¹⁾	0 ... 16
0 ... 1 ¹⁾	0 ... 25
0 ... 1,6 ²⁾	0 ... 40
0 ... 2,5 ²⁾	0 ... 60
0 ... 4	-

Pa	
0 ... 250 ¹⁾	0 ... 6.000
0 ... 400 ¹⁾	0 ... 10.000
0 ... 600 ¹⁾	0 ... 16.000
0 ... 1.000 ¹⁾	0 ... 25.000
0 ... 1.600 ²⁾	0 ... 40.000
0 ... 2.500 ²⁾	0 ... 60.000
0 ... 4.000	-

psi	
0 ... 0,036 ¹⁾	0 ... 1,0
0 ... 0,06 ¹⁾	0 ... 1,5
0 ... 0,1 ¹⁾	0 ... 2,5
0 ... 0,15 ¹⁾	0 ... 3,6
0 ... 0,25 ²⁾	0 ... 6,0
0 ... 0,36 ²⁾	0 ... 10
0 ... 0,6	-

mmH ₂ O	
0 ... 25 ¹⁾	0 ... 600
0 ... 40 ¹⁾	0 ... 1.000
0 ... 60 ¹⁾	0 ... 1.600
0 ... 100 ¹⁾	0 ... 2.500
0 ... 160 ²⁾	0 ... 4.000
0 ... 250 ²⁾	0 ... 6.000
0 ... 400	-

- 1) Disponible uniquement pour diam. 160 [6"]
2) Disponible uniquement pour diam. 100 [4"] et 160 [6"]

inH ₂ O	
0 ... 1 ¹⁾	0 ... 24
0 ... 1,6 ¹⁾	0 ... 40
0 ... 2,4 ¹⁾	0 ... 60
0 ... 4 ¹⁾	0 ... 100
0 ... 6 ²⁾	0 ... 160
0 ... 10 ²⁾	0 ... 240
0 ... 16	-

oz/in ²	
0 ... 0,6 ¹⁾	0 ... 15
0 ... 1 ¹⁾	0 ... 25
0 ... 1,5 ¹⁾	0 ... 40
0 ... 2,5 ¹⁾	0 ... 60
0 ... 4 ²⁾	0 ... 100
0 ... 6 ²⁾	0 ... 150
0 ... 10	-

1) Disponible uniquement pour diam. 160 [6"]

2) Disponible uniquement pour diam. 100 [4"] et 160 [6"]

Vide et échelles de mesure +/-

mbar	
-2,5 ... 0 ¹⁾	-1,25 ... +1,25 ¹⁾
-4 ... 0 ¹⁾	-2 ... +2 ¹⁾
-6 ... 0 ¹⁾	-3 ... +3 ¹⁾
-10 ... 0 ¹⁾	-5 ... +5 ¹⁾
-16 ... 0 ²⁾	-8 ... +8 ²⁾
-25 ... 0 ²⁾	-12,5 ... +12,5 ²⁾
-40 ... 0	-20 ... +20
-60 ... 0	-30 ... +30
-100 ... 0	-50 ... +50
-160 ... 0	-80 ... +80
-250 ... 0	-125 ... +125
-400 ... 0	-200 ... +200
-600 ... 0	-300 ... +300

kg/cm ²	
-0,0025 ... 0 ¹⁾	-0,00125 ... +0,00125 ¹⁾
-0,004 ... 0 ¹⁾	-0,002 ... +0,002 ¹⁾
-0,006 ... 0 ¹⁾	-0,003 ... +0,003 ¹⁾
-0,01 ... 0 ¹⁾	-0,005 ... +0,005 ¹⁾
-0,016 ... 0 ²⁾	-0,008 ... +0,008 ²⁾
-0,025 ... 0 ²⁾	-0,0125 ... +0,0125 ²⁾
-0,04 ... 0	-0,02 ... +0,02
-0,06 ... 0	-0,03 ... +0,03
-0,1 ... 0	-0,05 ... +0,05
-0,16 ... 0	-0,08 ... +0,08
-0,25 ... 0	-0,125 ... +0,125
-0,4 ... 0	-0,2 ... +0,2
-0,6 ... 0	-0,3 ... +0,3

kPa	
-0,25 ... 0 ¹⁾	-0,125 ... +0,125 ¹⁾
-0,4 ... 0 ¹⁾	-0,2 ... +0,2 ¹⁾
-0,6 ... 0 ¹⁾	-0,3 ... +0,3 ¹⁾
-1 ... 0 ¹⁾	-0,5 ... +0,5 ¹⁾
-1,6 ... 0 ²⁾	-0,8 ... +0,8 ²⁾
-2,5 ... 0 ²⁾	-1,25 ... +1,25 ²⁾
-4 ... 0	-2 ... +2
-6 ... 0	-3 ... +3
-10 ... 0	-5 ... +5
-16 ... 0	-8 ... +8
-25 ... 0	-12,5 ... +12,5
-40 ... 0	-20 ... +20
-60 ... 0	-30 ... +30

Pa	
-250 ... 0 ¹⁾	-125 ... +125 ¹⁾
-400 ... 0 ¹⁾	-200 ... +200 ¹⁾
-600 ... 0 ¹⁾	-300 ... +300 ¹⁾
-1.000 ... 0 ¹⁾	-500 ... +500 ¹⁾
-1.600 ... 0 ²⁾	-800 ... +800 ²⁾
-2.500 ... 0 ²⁾	-1.250 ... +1.250 ²⁾
-4.000 ... 0	-2.000 ... +2.000
-6.000 ... 0	-3.000 ... +3.000
-10.000 ... 0	-5.000 ... +5.000
-16.000 ... 0	-8.000 ... +8.000
-25.000 ... 0	-12.500 ... +12.500
-40.000 ... 0	-20.000 ... +20.000
-60.000 ... 0	-30.000 ... +30.000

1) Disponible uniquement pour diam. 160 [6"]

2) Disponible uniquement pour diam. 100 [4"] et 160 [6"]

psi	
-0,036 ... 0 ¹⁾	-0,018 ... +0,018 ¹⁾
-0,06 ... 0 ¹⁾	-0,03 ... +0,03 ¹⁾
-0,1 ... 0 ¹⁾	-0,05 ... +0,05 ¹⁾
-0,15 ... 0 ¹⁾	-0,075 ... +0,075 ¹⁾
-0,25 ... 0 ²⁾	-0,125 ... +0,125 ²⁾
-0,36 ... 0 ²⁾	-0,18 ... +0,18 ²⁾
-0,6 ... 0	-0,3 ... +0,3
-1 ... 0	-0,5 ... +0,5
-1,5 ... 0	-0,75 ... +0,75
-2,5 ... 0	-1,25 ... +1,25
-3,6 ... 0	-1,8 ... +1,8
-6 ... 0	-3 ... +3
-10 ... 0	-5 ... +5

mmH ₂ O	
-25 ... 0 ¹⁾	-12,5 ... +12,5 ¹⁾
-40 ... 0 ¹⁾	-20 ... +20 ¹⁾
-60 ... 0 ¹⁾	-30 ... +30 ¹⁾
-100 ... 0 ¹⁾	-50 ... +50 ¹⁾
-160 ... 0 ²⁾	-80 ... +80 ²⁾
-250 ... 0 ²⁾	-125 ... +125 ²⁾
-400 ... 0	-200 ... +200
-600 ... 0	-300 ... +300
-1.000 ... 0	-500 ... +500
-1.600 ... 0	-800 ... +800
-2.500 ... 0	-1.250 ... +1.250
-4.000 ... 0	-2.000 ... +2.000
-6.000 ... 0	-3.000 ... +3000

inH ₂ O	
-1 ... 0 ¹⁾	-0,5 ... +0,5 ¹⁾
-1,6 ... 0 ¹⁾	-0,8 ... +0,8 ¹⁾
-2,4 ... 0 ¹⁾	-1,2 ... +1,2 ¹⁾
-4 ... 0 ¹⁾	-2 ... +2 ¹⁾
-6 ... 0 ²⁾	-3 ... +3 ²⁾
-10 ... 0 ²⁾	-5 ... +5 ²⁾
-16 ... 0	-8 ... +8
-24 ... 0	-12 ... +12
-40 ... 0	-20 ... +20
-60 ... 0	-30 ... +30
-100 ... 0	-50 ... +50
-160 ... 0	-80 ... +80
-240 ... 0	-120 ... +120

oz/in ²	
-0,6 ... 0 ¹⁾	-0,3 ... +0,3 ¹⁾
-1 ... 0 ¹⁾	-0,5 ... +0,5 ¹⁾
-1,5 ... 0 ¹⁾	-0,75 ... +0,75 ¹⁾
-2,5 ... 0 ¹⁾	-1,25 ... +1,25 ¹⁾
-4 ... 0 ²⁾	-2 ... +2 ²⁾
-6 ... 0 ²⁾	-3 ... +3 ²⁾
-10 ... 0	-5 ... +5
-15 ... 0	-7,5 ... +7,5
-25 ... 0	-12,5 ... +12,5
-40 ... 0	-20 ... +20
-60 ... 0	-30 ... +30
-100 ... 0	-50 ... +50
-150 ... 0	-75 ... +75

1) Disponible uniquement pour diam. 160 [6"]

2) Disponible uniquement pour diam. 100 [4"] et 160 [6"]

Détails supplémentaires sur : Echelles de mesure

Unité	<input type="checkbox"/> mbar <input type="checkbox"/> kg/cm ² <input type="checkbox"/> kPa <input type="checkbox"/> Pa	<input type="checkbox"/> psi <input type="checkbox"/> mmH ₂ O <input type="checkbox"/> inH ₂ O <input type="checkbox"/> oz/in ²
	Autres unités sur demande	
Surpression admissible		
Echelle de mesure < 0 ... 40 mbar [0 ... 16 inH ₂ O]	<input type="checkbox"/> Sans <input type="checkbox"/> 3 x valeur pleine échelle	
Echelle de mesure ≥ 0 ... 40 mbar [0 ... 16 inH ₂ O]	<input type="checkbox"/> Sans <input type="checkbox"/> 10 x valeur pleine échelle	
Sécurité de vide		
Echelle de mesure < 0 ... 40 mbar [0 ... 16 inH ₂ O]	<input type="checkbox"/> Sans <input type="checkbox"/> 3 x valeur pleine échelle	
Echelle de mesure ≥ 0 ... 40 mbar [0 ... 16 inH ₂ O]	<input type="checkbox"/> Sans <input type="checkbox"/> 10 x valeur pleine échelle	

Détails supplémentaires sur : Echelles de mesure

Cadran

Conception de l'échelle	<input type="checkbox"/> Echelle simple <input type="checkbox"/> Echelle double	
Couleur de l'échelle	Echelle simple	Noir
	Echelle double	Noir/rouge
Numéro de série	Numéro consécutif * ... *	
Matériau	Aluminium	
Echelle spéciale	→ Autres échelles ou cadrans spécifiques au client, par exemple avec marque rouge, arcs circulaires ou secteurs circulaires, sur demande	

Aiguille

Aiguille de l'instrument	Aluminium, noir
Aiguille repère/aiguille suiveuse	<input type="checkbox"/> Sans <input type="checkbox"/> Aiguille repère rouge sur le cadran, fixe <input type="checkbox"/> Aiguille repère rouge sur le voyant, réglable (disponible uniquement pour diam. 100 [4"] et diam. 160 [6"]) <input type="checkbox"/> Aiguille suiveuse rouge sur le voyant, réglable (disponible uniquement pour l'échelle de mesure $\geq 0 \dots 100$ mbar [0 ... 40 inH ₂ O]) ¹⁾
Butée d'aiguille	<input type="checkbox"/> Sans <input type="checkbox"/> Au point zéro <input type="checkbox"/> A 6 heures

1) Pour type 633.50 (avec remplissage de boîtier), disponible uniquement pour diam. 100 [4"] ou diam. 160 [6"] avec échelle de mesure positive

Raccord process

Norme	<input type="checkbox"/> EN 837-3 <input type="checkbox"/> ISO 7 <input type="checkbox"/> ANSI/B1.20.1
Taille	
EN 837-3	<input type="checkbox"/> G 1/8 B, filetage mâle <input type="checkbox"/> G 1/4 B, filetage mâle <input type="checkbox"/> G 1/2 B, filetage mâle <input type="checkbox"/> M20 x 1,5, filetage mâle
ISO 7	<input type="checkbox"/> R 1/8, filetage mâle <input type="checkbox"/> R 1/4, filetage mâle <input type="checkbox"/> R 1/2, filetage mâle
ANSI/B1.20.1	<input type="checkbox"/> 1/8 NPT, filetage mâle <input type="checkbox"/> 1/4 NPT, filetage mâle <input type="checkbox"/> 1/2 NPT, filetage mâle
Vis frein	<input type="checkbox"/> Sans <input type="checkbox"/> Ø 0,6 mm [0,024 po], acier inox <input type="checkbox"/> Ø 0,3 mm [0,012 po], acier inox
Matériau (en contact avec le fluide)	
Élément à capsule	Acier inox 316L
Joint	<input type="checkbox"/> FPM/FKM <input type="checkbox"/> PTFE ¹⁾
Raccord process	Acier inox 316L

1) Pour les instruments dont la température ambiante requise est de -40 ... +60 °C [-40 ... +140 °F]

→ Autres raccords process sur demande





Conditions de fonctionnement	
Température du fluide	-20 ... +100 °C [-4 ... +212 °F]
Température ambiante	
Instruments non remplis	-20 ... +60 °C [-4 ... +140 °F]
Mouvement en contact avec le fluide avec Fomblin® Z03	-40 ... +60 °C [-40 ... +140 °F]
Instruments avec remplissage de silicone	-40 ... +60 °C [-40 ... +140 °F]
Plage d'utilisation	
Charge statique	Valeur pleine échelle
Charge dynamique	0,9 x valeur pleine échelle
Momentanément	1,3 x valeur pleine échelle
Indice de protection selon CEI/EN 60529	<ul style="list-style-type: none"> ■ IP54 ■ IP55 ■ IP65 ¹⁾

1) Pour type 633.50 (avec remplissage de boîtier)

Agréments

Logo	Description	Région
	Déclaration de conformité UE	Union européenne
	Directive relative aux équipements sous pression PS > 200 bar, module A, accessoire sous pression	
	Directive RoHS	

Agréments en option

Logo	Description	Région
 	Déclaration de conformité UE	Union européenne
	Directive ATEX Zones explosives Zone 1 gaz II 2G Ex h IIC T6 ... T1 Gb Zone 20 poussière II 2D Ex h IIIC T85 °C ... T450 °C Db Type de protection contre l'ignition "c", sécurité de construction	
	PAC Kazakhstan Métrologie	Kazakhstan
-	MChS Autorisation pour la mise en service	Kazakhstan
-	PAC Ukraine Métrologie	Ukraine
	PAC Ouzbékistan Métrologie	Ouzbékistan
-	PAC Chine Métrologie	Chine

Certificats (option)

Certificats	
Certificats	<ul style="list-style-type: none"> ■ Rapport de test 2.2 selon EN 10204 (par exemple fabrication conformément aux règles de l'art, précision d'indication) ■ Certificat d'inspection 3.1 selon EN 10204 (par exemple certification des matériaux pour les parties métalliques en contact avec le fluide, précision d'indication)
Etalonnage	<ul style="list-style-type: none"> ■ Certificat d'étalonnage usine ■ Certificat d'étalonnage SCS (traçable et accrédité en conformité avec la norme ISO/CEI 17025) ■ Certificat d'étalonnage édité par un organisme national d'accréditation, traçable et accrédité en conformité avec la norme ISO/CEI 17025 sur demande
Périodicité d'étalonnage recommandée	1 an (en fonction des conditions d'utilisation)

→ Pour les agréments et certificats, voir site Internet

Dimensions en mm [po]

Plongeur vertical (radial)

Seulement avec le type 633.50

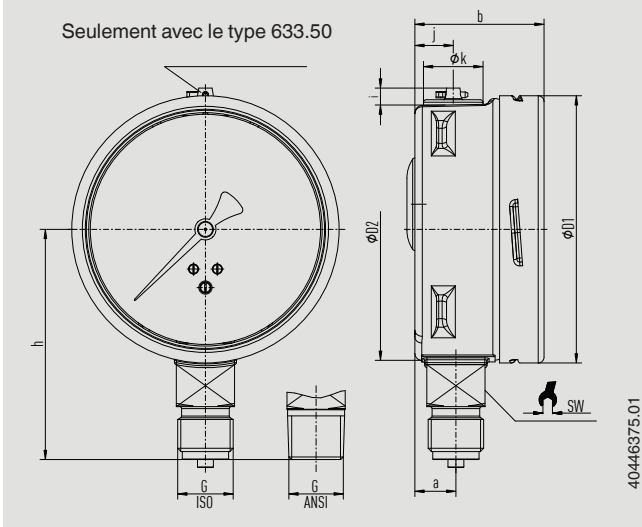

Diam.	Poids	
	Type 632.50	Type 633.50
63 [2½"]	environ 0,2 kg [0,44 lb]	environ 0,26 kg [0,57 lb]
100 [4"]	environ 0,6 kg [1,32 lb]	environ 0,8 kg [1,76 lb]
160 [6"]	environ 1,0 kg [2,2 lb]	environ 1,7 kg [3,75 lb]

Raccord process avec filetage selon EN 837-3

Diam.	G	Dimensions en mm [po]								
		h ±1 [0,04]	a	b	D1	D2	i	y	k	SW
63 [2½"]	G ½ B	49 [1,93]	9,5 [0,37]	43 [1,69]	63 [2,48]	62 [2,44]	6 [0,24]	10 [0,39]	15 [0,59]	14 [0,55]
	G ¼ B	52 [2,05]	9,5 [0,37]	43 [1,69]	63 [2,48]	62 [2,44]	6 [0,24]	10 [0,39]	15 [0,59]	14 [0,55]
100 [4"]	G ¼ B	80 [3,15]	15,5 [0,61]	49,5 [1,95]	101 [3,98]	99 [3,9]	6,5 [0,26]	14,5 [0,57]	22,5 [0,89]	22 [0,87]
	G ½ B	87 [3,43]	15,5 [0,61]	49,5 [1,95]	101 [3,98]	99 [3,9]	6,5 [0,26]	14,5 [0,57]	22,5 [0,89]	22 [0,87]
	M20 x 1,5	87 [3,43]	15,5 [0,61]	49,5 [1,95]	101 [3,98]	99 [3,9]	6,5 [0,26]	14,5 [0,57]	22,5 [0,89]	22 [0,87]
160 [6"]	G ¼ B	111 [4,37]	15,5 [0,61]	49,5 [1,95]	161 [6,34]	159 [6,26]	6,5 [0,26]	14,5 [0,57]	22,5 [0,89]	22 [0,87]
	G ½ B	118 [4,65]	15,5 [0,61]	49,5 [1,95]	161 [6,34]	159 [6,26]	6,5 [0,26]	14,5 [0,57]	22,5 [0,89]	22 [0,87]
	M20 x 1,5	118 [4,65]	15,5 [0,61]	49,5 [1,95]	161 [6,34]	159 [6,26]	6,5 [0,26]	14,5 [0,57]	22,5 [0,89]	22 [0,87]

Raccord process avec filetage selon ISO 7

Diam.	G	Dimensions en mm [po]								
		h ±1 [0,04]	a	b	D1	D2	i	y	k	SW
63 [2½"]	R ⅛	49 [1,93]	9,5 [0,37]	43 [1,69]	63 [2,48]	62 [2,44]	6 [0,24]	10 [0,39]	15 [0,59]	14 [0,55]
	R ¼	52 [2,05]	9,5 [0,37]	43 [1,69]	63 [2,48]	62 [2,44]	6 [0,24]	10 [0,39]	15 [0,59]	14 [0,55]
100 [4"]	R ¼	80 [3,15]	15,5 [0,61]	49,5 [1,95]	101 [3,98]	99 [3,90]	6,5 [0,26]	14,5 [0,57]	22,5 [0,89]	22 [0,87]
	R ½	86 [3,39]	15,5 [0,61]	49,5 [1,95]	101 [3,98]	99 [3,90]	6,5 [0,26]	14,5 [0,57]	22,5 [0,89]	22 [0,87]
160 [6"]	R ¼	111 [4,37]	15,5 [0,61]	49,5 [1,95]	161 [6,34]	159 [6,26]	6,5 [0,26]	14,5 [0,57]	22,5 [0,89]	22 [0,87]
	R ½	117 [4,60]	15,5 [0,61]	49,5 [1,95]	161 [6,34]	159 [6,26]	6,5 [0,26]	14,5 [0,57]	22,5 [0,89]	22 [0,87]

Raccord process avec filetage selon ANSI/B1.20.1

Diam.	G	Dimensions en mm [po]								
		h ±1 [0,04]	a	b	D1	D2	i	y	k	SW
63 [2½"]	⅛ NPT	49 [1,93]	9,5 [0,37]	43 [1,69]	63 [2,48]	62 [2,44]	6 [0,24]	10 [0,39]	15 [0,59]	14 [0,55]
	¼ NPT	52 [2,05]	9,5 [0,37]	43 [1,69]	63 [2,48]	62 [2,44]	6 [0,24]	10 [0,39]	15 [0,59]	14 [0,55]
100 [4"]	¼ NPT	80 [3,15]	15,5 [0,61]	49,5 [1,95]	101 [3,98]	99 [3,90]	6,5 [0,26]	14,5 [0,57]	22,5 [0,89]	22 [0,87]
	½ NPT	86 [3,39]	15,5 [0,61]	49,5 [1,95]	101 [3,98]	99 [3,90]	6,5 [0,26]	14,5 [0,57]	22,5 [0,89]	22 [0,87]
160 [6"]	¼ NPT	111 [4,37]	15,5 [0,61]	49,5 [1,95]	161 [6,34]	159 [6,26]	6,5 [0,26]	14,5 [0,57]	22,5 [0,89]	22 [0,87]
	½ NPT	117 [4,60]	15,5 [0,61]	49,5 [1,95]	161 [6,34]	159 [6,26]	6,5 [0,26]	14,5 [0,57]	22,5 [0,89]	22 [0,87]

Diam. 63 [2 1/2"], raccord arrière centré

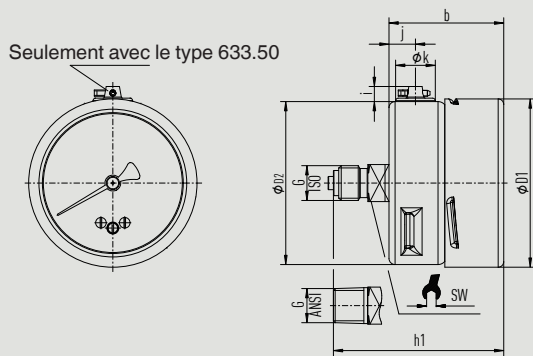

40446374,01

Diam.	Poids	
	Type 632.50	Type 633.50
63 [2 1/2"]	environ 0,2 kg [0,44 lb]	environ 0,26 kg [0,57 lb]

Raccord process avec filetage selon EN 837-3

Diam.	G	Dimensions en mm [po]							
		h1 ±1 [0,04]	b	D1	D2	i	y	k	SW
63 [2 1/2"]	G 1/8 B	67 [2,64]	43 [1,69]	63 [2,48]	62 [2,44]	6 [0,24]	10 [0,39]	15 [0,59]	14 [0,55]
	G 1/4 B	72 [2,83]	43 [1,69]	63 [2,48]	62 [2,44]	6 [0,24]	10 [0,39]	15 [0,59]	14 [0,55]

Raccord process avec filetage selon ISO 7 ou ANSI/B1.20.1

Diam.	G	Dimensions en mm [po]							
		h1 ±1 [0,04]	b	D1	D2	i	y	k	SW
63 [2 1/2"]	R 1/4	70 [2,76]	43 [1,69]	63 [2,48]	62 [2,44]	6 [0,24]	10 [0,39]	15 [0,59]	14 [0,55]

Raccord process avec filetage selon ISO 7 ou ANSI/B1.20.1

Diam.	G	Dimensions en mm [po]							
		h1 ±1 [0,04]	b	D1	D2	i	y	k	SW
63 [2 1/2"]	1/8 NPT	67 [2,64]	43 [1,69]	63 [2,48]	62 [2,44]	6 [0,24]	10 [0,39]	15 [0,59]	14 [0,55]
	1/4 NPT	70 [2,76]	43 [1,69]	63 [2,48]	62 [2,44]	6 [0,24]	10 [0,39]	15 [0,59]	14 [0,55]

**Diam. 100 [4"] et diam. 160 [6"],
raccord arrière excentré**

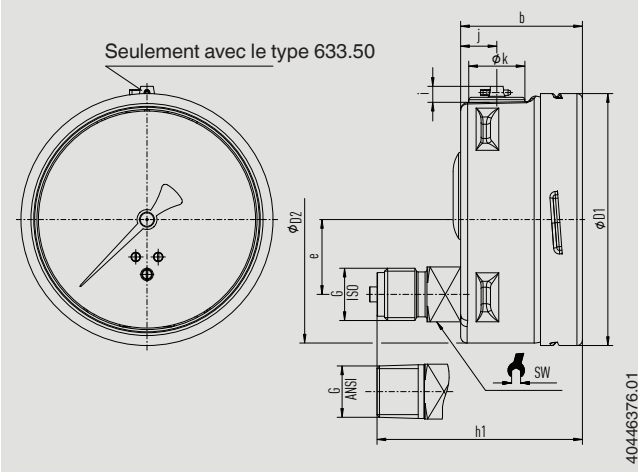

Diam.	Poids	
	Type 632.50	Type 633.50
100 [4"]	environ 0,5 kg [1,54 lb]	environ 0,7 kg [1,54 lb]
160 [6"]	environ 1,1 kg [2,43 lb]	environ 1,7 kg [3,75 lb]

Raccord process avec filetage selon EN 837-3

Diam.	G	Dimensions en mm [po]								
		h1 ±1 [0,04]	b	D1	D2	e	i	y	k	SW
100 [4"]	G ¼ B	76 [2,99]	49,5 [1,95]	101 [3,98]	99 [3,90]	30 [1,181]	6,5 [0,26]	14,5 [0,57]	22,5 [0,89]	22 [0,87]
	G ½ B	83 [3,27]	49,5 [1,95]	101 [3,98]	99 [3,90]	30 [1,181]	6,5 [0,26]	14,5 [0,57]	22,5 [0,89]	22 [0,87]
	M20 x 1,5	83 [3,27]	49,5 [1,95]	101 [3,98]	99 [3,90]	30 [1,181]	6,5 [0,26]	14,5 [0,57]	22,5 [0,89]	22 [0,87]
160 [6"]	G ¼ B	76 [2,99]	49,5 [1,95]	161 [6,34]	159 [6,26]	50 [1,97]	6,5 [0,26]	14,5 [0,57]	22,5 [0,89]	22 [0,87]
	G ½ B	83 [3,27]	49,5 [1,95]	161 [6,34]	159 [6,26]	50 [1,97]	6,5 [0,26]	14,5 [0,57]	22,5 [0,89]	22 [0,87]
	M20 x 1,5	83 [3,27]	49,5 [1,95]	161 [6,34]	159 [6,26]	50 [1,97]	6,5 [0,26]	14,5 [0,57]	22,5 [0,89]	22 [0,87]









Raccord process avec filetage selon ISO 7

Diam.	G	Dimensions en mm [po]								
		h1 ±1 [0,04]	b	D1	D2	e	i	y	k	SW
100 [4"]	R ¼	76 [2,99]	49,5 [1,95]	101 [3,98]	99 [3,90]	30 [1,181]	6,5 [0,26]	14,5 [0,57]	22,5 [0,89]	22 [0,87]
	R ½	82 [3,23]	49,5 [1,95]	101 [3,98]	99 [3,90]	30 [1,181]	6,5 [0,26]	14,5 [0,57]	22,5 [0,89]	22 [0,87]
160 [6"]	R ¼	76 [2,99]	49,5 [1,95]	161 [6,34]	159 [6,26]	50 [1,97]	6,5 [0,26]	14,5 [0,57]	22,5 [0,89]	22 [0,87]
	R ½	82 [3,23]	49,5 [1,95]	161 [6,34]	159 [6,26]	50 [1,97]	6,5 [0,26]	14,5 [0,57]	22,5 [0,89]	22 [0,87]

Raccord process avec filetage selon ANSI/B1.20.1

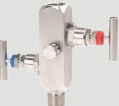
Diam.	G	Dimensions en mm [po]								
		h1 ±1 [0,04]	b	D1	D2	e	i	y	k	SW
100 [4"]	¼ NPT	76 [2,99]	49,5 [1,95]	101 [3,98]	99 [3,90]	30 [1,181]	6,5 [0,26]	14,5 [0,57]	22,5 [0,89]	22 [0,87]
	½ NPT	82 [3,23]	49,5 [1,95]	101 [3,98]	99 [3,90]	30 [1,181]	6,5 [0,26]	14,5 [0,57]	22,5 [0,89]	22 [0,87]
160 [6"]	¼ NPT	76 [2,99]	49,5 [1,95]	161 [6,34]	159 [6,26]	50 [1,97]	6,5 [0,26]	14,5 [0,57]	22,5 [0,89]	22 [0,87]
	½ NPT	82 [3,23]	49,5 [1,95]	161 [6,34]	159 [6,26]	50 [1,97]	6,5 [0,26]	14,5 [0,57]	22,5 [0,89]	22 [0,87]

Accessoires et pièces de rechange

Type	Description	
	910.17	Joint d'étanchéité → Voir fiche technique AC 09.08
	910.15	Siphons → Voir fiche technique AC 09.06
	910.13	Dispositif de protection contre la surpression → Voir fiche technique AC 09.04
	IV1	Vanne à pointeau et vanne multiport → Voir fiche technique AC 09.22
	IV2	Vanne d'isolement et de purge → Voir fiche technique AC 09.19
	IVM	Monobloc, version process et version instrument → Voir fiche technique AC 09.17
	BV	Vanne à bille, version process et version instrument → Voir fiche technique AC 09.28
	IBF2, IBF3	Monobloc avec raccordement à bride → Voir fiche technique AC 09.25

Informations de commande

Type / Diamètre / Echelle de mesure / Position du raccord / Raccord process / Options

© 12/2008 WIKA Alexander Wiegand SE & Co. KG, tous droits réservés.
Les spécifications mentionnées ci-dessus correspondent à l'état actuel de la technologie au moment de l'édition du document.
Nous nous réservons le droit de modifier les spécifications et matériaux.
En cas d'interprétation différente de la fiche technique traduite et de la fiche anglaise, c'est la version anglaise qui prévaut.

