

# Manometro a molla Bourdon, lega di rame

## Per strumenti di misura della pressione degli pneumatici secondo EN 12645

### Modello 211.00.160

Scheda tecnica WIKA PM 02.44



Per ulteriori omologazioni,  
vedere pagina 4

#### Applicazioni

- Da utilizzare nei sistemi di gonfiaggio degli pneumatici per monitorare la pressione degli pneumatici durante il gonfiaggio.
- Stazioni di rifornimento, garage, stazioni di servizio

#### Caratteristiche distintive

- Esecuzione conforme a EN 12645
- Campi scala: 0 ... 10 bar e 0 ... 30 bar
- Diametro nominale DN 160 [6"]



**Manometro per strumenti di misura della pressione degli pneumatici**

#### Descrizione

Il modello 211.00.160 è stato sviluppato appositamente per monitorare la pressione degli pneumatici dei veicoli.

Questo manometro è particolarmente adatto a essere integrato negli strumenti di misurazione della pressione degli pneumatici specificati nella norma EN 12645. Il vantaggio di questo manometro meccanico a molla Bourdon è la sua affidabilità e stabilità a lungo termine, senza la necessità di una alimentazione elettrica ausiliaria.

#### Esecuzioni personalizzate per il cliente

Basandosi su tanti anni di esperienza nella produzione e nello sviluppo, WIKA è lieta di supportare il cliente nella costruzione e produzione di soluzioni specifiche. Gli specialisti di WIKA sono in grado di fornire le migliori pratiche per lo sviluppo di strumenti di misura personalizzati per i mercati locali.

## Specifiche tecniche

Informazioni di base	
Standard	EN 12645
Diametro nominale (DN)	Ø 160 mm [6"]
Posizione di montaggio	<ul style="list-style-type: none"> <li>■ Attacco al processo posteriore eccentrico (LBM)</li> <li>■ Attacco posteriore superiore</li> </ul>
Trasparente	<ul style="list-style-type: none"> <li>■ Vetro piano per strumenti</li> <li>■ Policarbonato</li> </ul>
Custodia	Acciaio inox 1.4301(304)
Anello	Anello a baionetta, acciaio inox Anello a scorrimento, acciaio, nero verniciato
Montaggio	Senza Flangia a tre fori per montaggio a pannello, acciaio inox
Movimento	Lega di rame

Elemento di misura	
Tipo di elemento di misura	Molla tubolare, tipo C
Materiale	Lega di rame

Specifiche della precisione <sup>1)</sup>		
<b>Condizioni di riferimento</b>		
Temperatura ambiente $t_{amb}$	15 ... 25 °C [59 ... 77 °F]	
<b>Errore massimo permessibile</b>	Limiti di errore quando si rispettano le condizioni di riferimento nel sistema di misura.	
0 ... 4 bar	±0,08 bar	
> 4 ... ≤ 10 bar	±0,16 bar	
> 10 bar	±0,25 bar	
<b>Errore di temperatura</b>	Limiti d'errore in deviazione dalle condizioni di riferimento sul sistema di misura. Le formule riportate di seguito si applicano solo alle voci in °C per la $t_{amb}$ . → Per le temperature ambiente ammesse, $t_{amb}$ , vedere "Operating conditions".	
0 ... 4 bar	$t_{amb} < 15\text{ °C}$	$\pm  0,005 * (15 - t_{amb}) + 0,08  \text{ bar}$
	$t_{amb} > 25\text{ °C}$	$\pm  0,005 * (t_{amb} - 25) + 0,08  \text{ bar}$
> 4 ... ≤ 10 bar	$t_{amb} < 15\text{ °C}$	$\pm  0,005 * (15 - t_{amb}) + 0,16  \text{ bar}$
	$t_{amb} > 25\text{ °C}$	$\pm  0,005 * (t_{amb} - 25) + 0,16  \text{ bar}$
> 10 bar	$t_{amb} < 15\text{ °C}$	$\pm  0,005 * (15 - t_{amb}) + 0,25  \text{ bar}$
	$t_{amb} > 25\text{ °C}$	$\pm  0,005 * (t_{amb} - 25) + 0,25  \text{ bar}$

1) Specifiche della precisione, conformi a EN 12645

## Campi scala

bar		kPa	
0 ... 10	0 ... 30	0 ... 1.000	0 ... 3.000

Ulteriori dettagli relativi a: campi scala	
<b>Campi scala speciali</b>	Altri campi scala a richiesta
<b>Unità</b>	<input type="checkbox"/> bar <input type="checkbox"/> kPa
<b>Quadrante</b>	
Colore scala	<input type="checkbox"/> Nero <input type="checkbox"/> Bianco
Suddivisione della scala	0,1 bar
Materiale	<input type="checkbox"/> Alluminio, bianco <input type="checkbox"/> Alluminio, nero
Scala speciale	Quadranti personalizzati a richiesta
<b>Indice</b>	<input type="checkbox"/> Lancetta a coltello, alluminio, nera <input type="checkbox"/> Lancetta a coltello, alluminio, bianco

Attacco al processo	
<b>Standard</b>	EN 837-1
<b>Dimensione</b>	
EN 837-1	<input type="checkbox"/> G ½ B, filetto maschio <input type="checkbox"/> G 1/8, filetto femmina
<b>Strozzatura</b>	<input type="checkbox"/> Senza <input type="checkbox"/> Ø 0,5 mm [0,020"], lega di rame <input type="checkbox"/> Ø 0,6 mm [0,024"], acciaio inox
<b>Materiale (a contatto col fluido)</b>	
Attacco al processo	Lega di rame
Molla Bourdon	Lega di rame

Altri attacchi di processo su richiesta

Condizioni operative	
<b>Temperatura del fluido</b>	-20 ... +60 °C [-4 ... 140 °F]
<b>Campo di temperatura ambiente <math>t_{amb}</math></b>	-20 ... +60 °C [-4 ... 140 °F]
<b>Campo temperatura di stoccaggio</b>	-40 ... +70 °C [-40 ... 158 °F]
<b>Pressione ammissibile</b>	
Statica	Valore di fondo scala
Fluttuante	0,9 x valore di fondo scala
Breve periodo	1,3 x valore di fondo scala
<b>Grado di protezione secondo IEC/EN 60529</b>	IP54

## Dichiarazione del fabbricante

Logo	Descrizione
-	Direttiva per i recipienti in pressione (PED) per pressione massima ammissibile PS ≤ 200 bar

## Certificati

Certificati	
<b>Certificati</b>	<ul style="list-style-type: none"><li>■ Protocollo di prova 2.2 conforme a EN 10204 (es. produzione allo stato dell'arte, precisione d'indicazione)</li><li>■ Certificato d'ispezione 3.1 conforme a EN 10204 (es. precisione d'indicazione)</li></ul>
<b>Ciclo di ricertificazione raccomandato</b>	1 anno (a seconda delle condizioni d'uso)

## Dimensioni in mm [in]

### Attacco posteriore inferiore, G 1/2 B

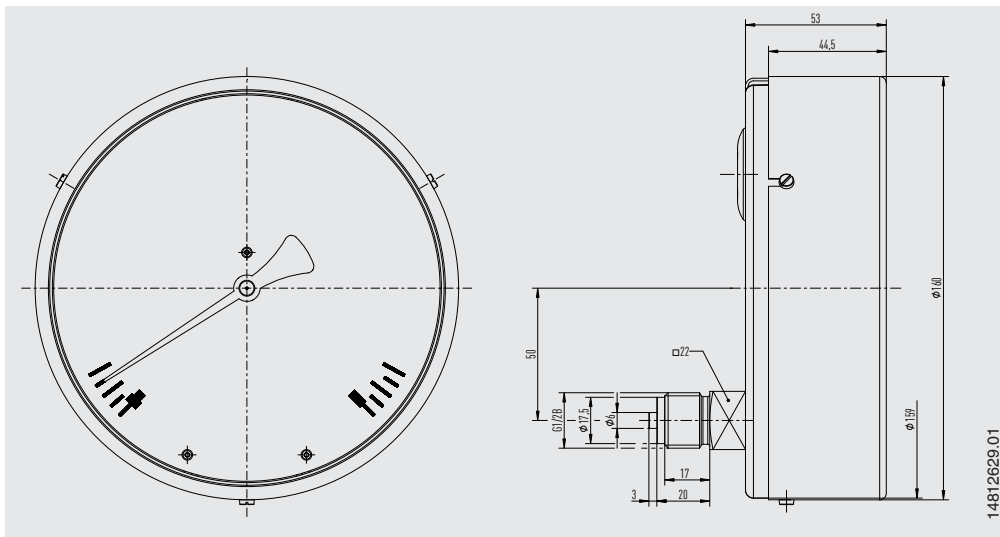

### Attacco posteriore superiore, G 1/8 interno

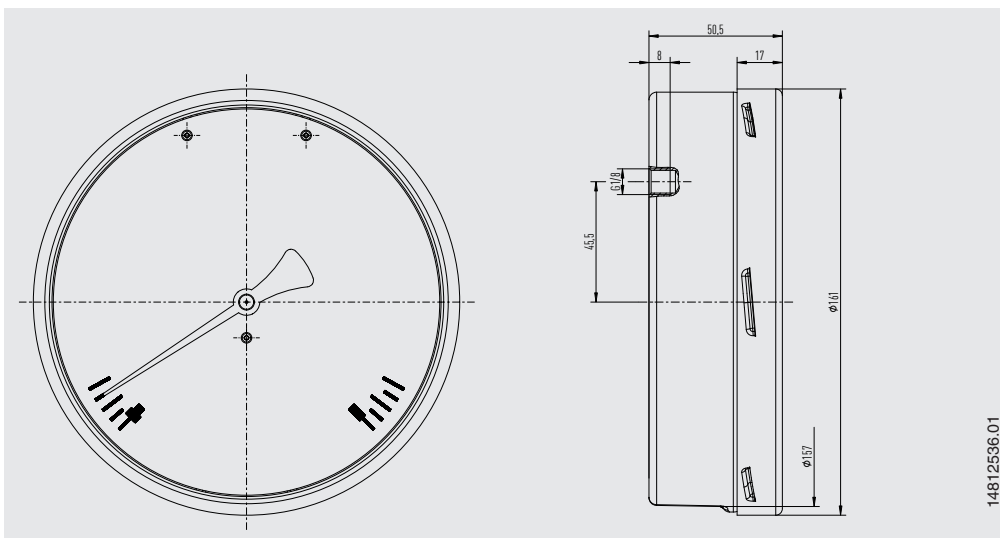

### Attacco posteriore superiore, esterno G 1/8

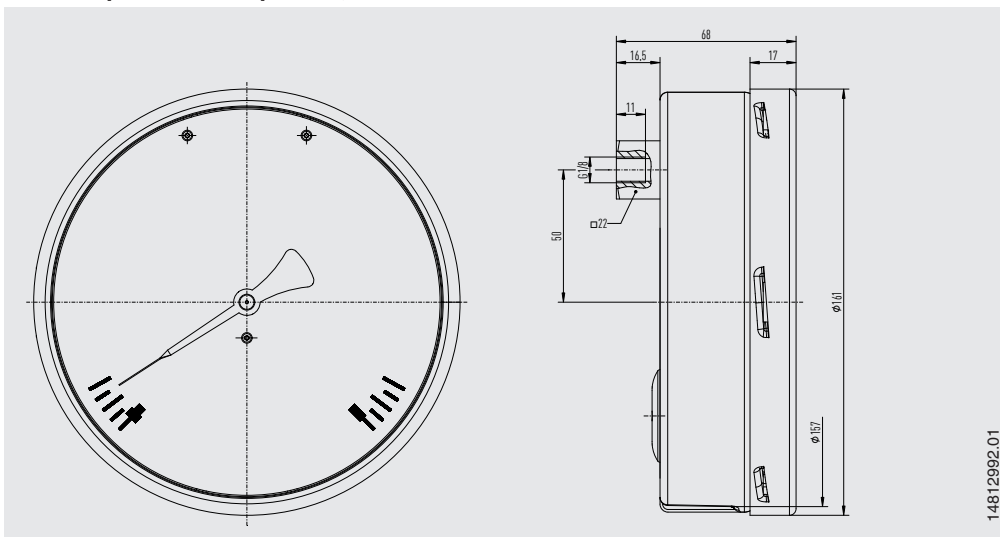

## Accessori e parti di ricambio

Modello	Descrizione	Numero d'ordine
 910.17	Guarnizioni → Vedi scheda tecnica AC 09.08	-

### Informazioni per l'ordine

Modello / Diametro nominale / Campo scala / Attacco al processo / Posizione attacco / Opzioni

© 11/2010 WIKA Alexander Wiegand SE & Co. KG, tutti i diritti riservati.  
Le specifiche riportate in questo documento rappresentano lo stato dell'arte al momento della pubblicazione.  
Ci riserviamo il diritto di apportare modifiche alle specifiche tecniche ed ai materiali.  
In caso di una diversa interpretazione tra la scheda tecnica tradotta e quella in inglese, prevale quest'ultima.

